

Poloautomatická brúska pílových pásov

Je určená k brúseniu pílových pásov šírky 20 – 200 mm v poloautomatickom režime. Zmena tvaru zubu sa dosahuje nastavením vačky a tiahla. Brúska má dva elektromotory. Jeden poháňa brúsny kotúč a druhý zaisťuje posuv pílového pásu. Rýchlosť posuvu pásu je plynule nastaviteľná. Brúska je určená pre brúsenie štandardne používaných tvarov zubov.



Charakteristika stroja:

- ľahko ovládateľný obsluhou
- nenáročný na priestor
- ľahko premiestniteľný
- nastaviteľný na rôzne parametre pílových pásov
- minimalizovaný „mŕtvý“ chod stroja → skrátený čas potrebný na nabrúsenie pásu
- pri opotrebovaní brúsneho kotúča nedochádza ku zmene geometrie brúsenia
- vysoká životnosť



Technické parametre poloautomatickej brúsky pílových pásov

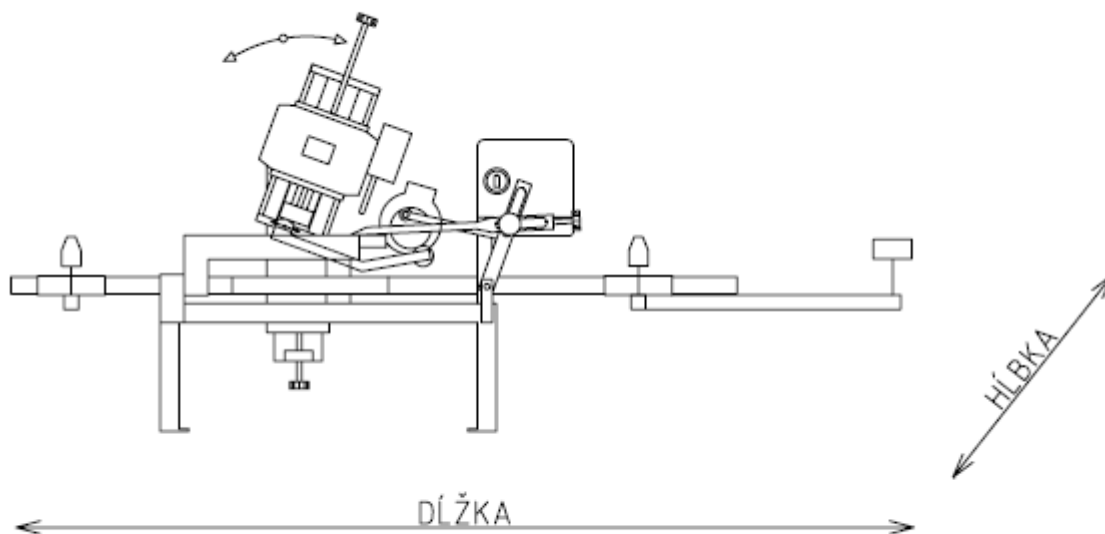

Minimálna šírka pílového pásu	20 mm
Maximálna šírka pílového pásu	200 mm
Minimálna výška zubu	0 mm
Maximálna výška zubu	40 mm
Minimálny rozstup zubov	5 mm
Maximálny rozstup zubov	50 mm
Dĺžka brúsených pílových pásov (Štandard)	4000 - 6500 mm
Uhol čela zubu	0 - 40 °
Počet ostrených zubov za minútu	24
Maximálny priemer brúsneho kotúča	200 mm
Počet otáčok brúsneho vretena za minútu	2800
Hmotnosť brúsky	105 kg
Rozmer brúsky (Štandard):	
- dĺžka	2050 mm
- hĺbka	885 mm
Vybrúsenie 1 zuba (chrbát + čelo)	2,5 "